

Kuidas luua maja juurde lihtne rattaparkla?

Tallinn sai valmis rattaparkimis-kohtade rajamise juhendi, mille eesmärk on anda ülevaade rattaparkimiskohtade loomise võimalustest.



Elamu toob selle põhjal lugejateni näpunäited, kuidas luua maja juurde lihtsatest rattahoidjatest koosnev parklat.

Lihtsatest rattahoidjatest koosnev parkla sobib lühiajaliseks ja hooajaliseks

parkimiseks. Tavalist U-kujulist rattahoidjat on kerge paigaldada ja see vajab vähe ruumi. Rattahoidja disain peab võimaldama selle külge turvaliselt läbi raami lukustada eri tüüpi ja suurusega rattaid. **E**

Rattahoidjad on soovitatav paigutada võimalikult ruumisäästlikult, kuid nii, et neid oleks mugav kasutada.

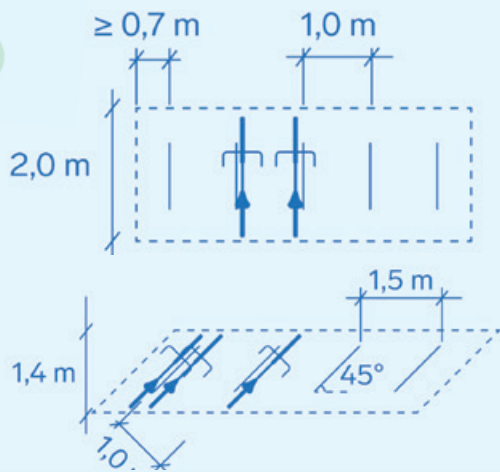

- Kahe lihtsa rattahoidja soovituslik vahe vähemalt 0,9–1,2 meetrit, et sinna mahuks kaks rattast.

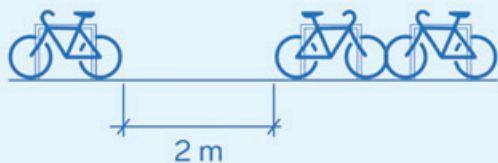

- Rattaridade või rataste ja seina vaheliseks manööverdusala on soovitatav jätta 2 meetrit.

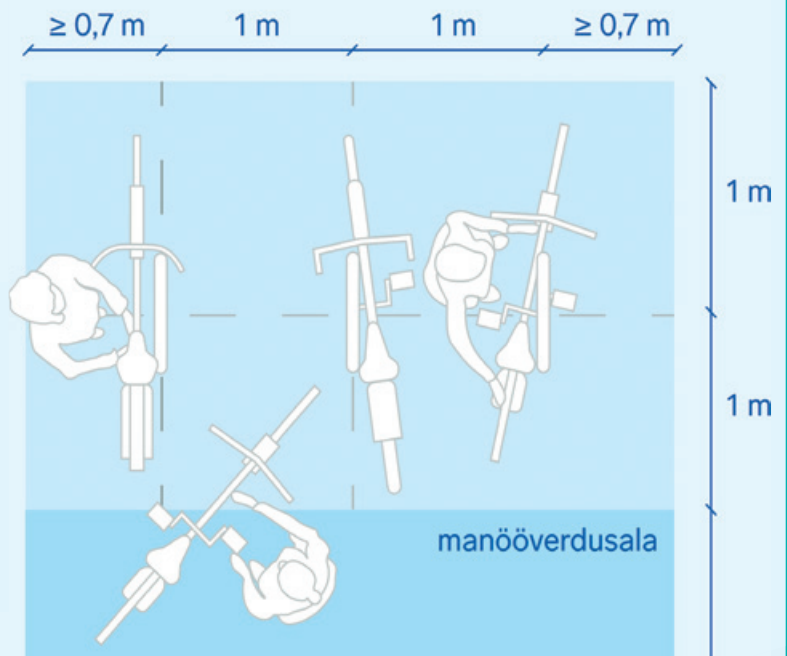

- Rattahoidjate paigutamisel tuleb arvestada, et ratta parkimiskoht peab olema vähemalt 2 meetri pikkune.
- 2-korruselise või seinale kinnitatava rattahoidja puhul tuleb lähtuda konkreetse toote ruumivajadusest.

Tallinna korteriühistutele teadmiseks

Tallinna linna poolt jagatav rattamajatoetus õuealale rattahoidjate (rattaparkla) paigaldamist veel ei hõlma. Rattahoidja(te) paigaldamist KÜ enda krundile ei ole tarvis linnaga koos-

kõlastada, kuid kui on soov neid paigaldada linna maale, tuleb võtta ühendust linnaosavalitsuse ning Tallinna keskkonna- ja kommunaalametiga, saates e-kirri aadressile kommunaal@tallinnlv.ee

koos kavandatava rattamaja asendiplaaniga, millelt on näha, kuhu ja mida plaanitakse. Varikatusega rattahoidjate paigaldamiseks ei ole vaja taotleda ehitusluba ega esitada ehitusteatist.

Vaata kogu põhjalikku juhendit, kus õpetatakse ka jalgrattamaja rajamist: tallinn.ee/rattaparkimiskohtade-rajamise-juhend